

## NÁVOD

KAT 17 65-B

### BETA-Z Uzavírací šoupátko PN 16

s měkkotěsnicím klínem – na vodovodní přípojky, připojení vnitřní závit / vnitřní závit

Srpen 2004

Pro kvalitní a bezproblémovou montáž, dlouhodobé a bezpečné užívání výrobku BETA-Z dodržujte následující pokyny.

BETA-Z Uzavírací šoupátko PN 16 (dále jen BETA-Z) se používá jako obousměrné uzavírací šoupátko na vodovodní přípojky a potrubní rozvody s neagresivní vodou při dovolené pracovní teplotě do 50°C. Dovolенý pracovní přetlak je do 1,6 MPa. BETA-Z je vhodná do všech poloh s ohledem na dostupnost při ovládní.

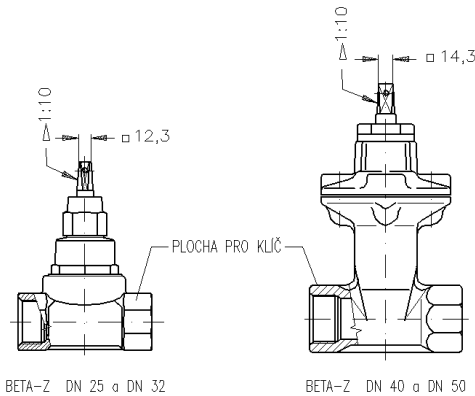

#### Konstrukce

BETA-Z má točivé nestoupající vřeteno se závitem uvnitř šoupátkové komory a je určena k zabudování do exteriéru, interiéru, šachty nebo k zakopání do země.

#### Ochrana výrobku

Hlavní zásady skladování jsou uvedeny v dokumentu **NÁVOD KAT 99 00-B**.

#### Ovládní

Ventilovým klíčem, ručním kolem, nebo pomocí zemní soupravy. Uzávěr zavírá, otáčíme-li ovládacím koncem doprava.

#### Montáž do potrubí

- Očistěte závit na konci potrubí a závity v nátrubcích BETA-Z. Ostré hrany zaoblete pilníkem.
- Konec potrubí se závitem oviňte PTFE páskou, PTFE šňůrou, konopím nebo jiným těsnicím materiálem dle místních a praxí ověřených zvyklostí. Dodržujte pokyny výrobce Vámi použitého těsnění. Obecně platí, že není dovoleno zatěsněný spoj povolit. Toto je nutné dodržet, i když se jedná o malé pootočení zpět (např. při ustavování do konečné polohy)!
- Velmi pečlivě postupujte při realizaci spoje potrubí s BETA-Z z mosazi. Závitové spoje skutečně „s přehnaně velkým přesahem“ mohou být po letech bezporuchového používání zdrojem netěsnosti. Vlivem neodvratného křehnutí mosazi v čase a vysokého vneseného napětí do spoje jsou v praxi případy, kdy právě z těchto důvodů nátrubek praskl. Tento problém nevznikne při použití potrubí (spojek) z plastů.
- Uzávěr BETA-Z nastavte do polohy „OTEVŘENO“ a realizujte spoj. Postupujte profesionálně, s citem, bez užití hrubé síly. K utažení spoje použijte otevřený klíč. Pro uchopení jsou na nátrubcích vytvořeny plochy. Nepoužívejte nářadí se svěrnými pákovými systémy, mohou způsobit deformace.
- Provedením cyklu „OTEVŘENO - ZAVŘENO“ ověřte funkci uzávěru.
- Potrubí zahlejte vodou. BETA-Z pomalu otevřete, proud vody vytlačí zbytky vzduchu a odplaví nečistoty.
- BETA-Z uzavřete. Ověřte těsnost spoje. Eventuální nedostatky ihned odstraňte!

#### Údržba a opravy

BETA-Z je bezúdržbová armatura.

**Dodržujte právní a ostatní předpisy i pokyny k zajištění bezpečnosti a ochrany zdraví při práci.**

**Používejte ochranné pracovní prostředky a ochranná zařízení poskytnutá zaměstnavatelem.**

Výrobce: **VAG s.r.o.**

Lipová alej 1  
P.O. BOX 123  
695 01 Hodonín  
Tel.: +420-518 318 111  
Fax: +420-518 354 003

Držitel certifikátu na systém jakosti:

