



PN 10, 16  
DN 40 ... 600

### Popis

- › Měkkotěsnicí plnopřůtočné šoupátko se třemi O-kroužky v ucpávce.
- › Vřeteno točivé nestoupající se závitem uvnitř šoupátkové komory.
- › S integrovaným adaptérem pro jištěné spojení se zemní soupravou (DN 40 ... 300).
- › Klín celopogumován pryží s vedením po celé délce zdvihu.
- › Velmi nízké ovládací momenty díky plastovému vedení na klínu.
- › Bezúdržbové korozivzdorné utěsnění vřetene.
- › Šrouby víka není nutné dodatečně zalévat voskem.
- › Při plně otevřeném šoupátku je možné vyměnit ucpávku i pod tlakem.
- › Konstrukce se zvýšenou bezpečností proti stržení závitů vřetene a vřetenové matice.
- › Vřeteno kované z jednoho kusu se závitem válcovaným za studena.

### Ovládání

- › Šoupátkovým klíčem, ručním kolem nebo pomocí zemní soupravy (požadavek na ruční kolo je třeba uvést do objednávky).
- › Uzávěr zavírá, otáčíme-li ovládacím koncem doprava.

### Připojovací parametry

- › Dle EN 1092-2 s přírubami typ 21, tvar B.
- › Stavební délka dle:
  - EN 558 řada 14 (dříve krátká F4)
  - EN 558 řada 15 (dříve dlouhá F5)

### Materiály hlavních dílů

- › Těleso, víko, klín: tvárná litina EN-GJS-400-15 (GGG-40)
- › Klín: celopogumován pryží NBR
- › Vřeteno: korozivzdorná ocel 1.4021 (13% Cr)
- › O-kroužky: pryž NBR
- › Spojovací šrouby víka: korozivzdorná ocel A2 dle ISO 3506
- › Ucpávkový šroub, vřetenová matice: kovaná mosaz

### Ochrana proti korozi

- › Těžká protikorozi povrchová ochrana v kvalitě GSK.
- › Litinové díly vně i uvnitř chráněny epoxidovým povrstvením (odstín RAL 1023).

### Montáž a údržba

- › Dle návodu na montáž, provoz a údržbu KAT-B 1032.

### Zkoušení

- › Zkoušeno vzduchem dle EN 12266-1 a DIN 3230 - díl 5 (PG3), stupeň netěsnosti A.



### Použití

- › Obousměrná uzavírací armatura.
- › Vhodné i k zakopání do země.

### Určení

- › Plynná paliva a vzduch při dovolené pracovní teplotě do 50 °C
- › Pracovní přetlak:
  - max. 1,0 MPa (Typ 301 od DN 350, Typ 302, Typ 304)
  - max. 1,6 MPa (Typ 301 do DN 300, Typ 303)
- › Podtlak max. 0,01 MPa (90% vakuum)

### Na poptávku

- › Dodatečná ochrana izolačním polyuretanovým nástřikem PROTEGOL<sup>®</sup>
- › Vrtání přírub PN 16 (DN 350 ... 600)
- › Vrtání přírub PN 6 (DN 40 ... 300)
- › Stavební délka dle ČSN

## STANDARDNÍ NABÍDKA

EKO <sup>®</sup> plus	Stavební délka	PN	Jmenovitá světlost DN													
			40	50	65	80	100	125	150	200	250	300	350	400	500	600
Typ 301	řada 14	16	■	■	■	■	■	■	■	■	■	■	■	■	■	
Typ 302		10								■	■	■	■	■	■	□
Typ 303	řada 15	16	■	■	■	■	■	■	■	■	■					
Typ 304		10									■	■	■	■	■	□

□ pouze na poptávku

\* redukovaný průtok DN 500

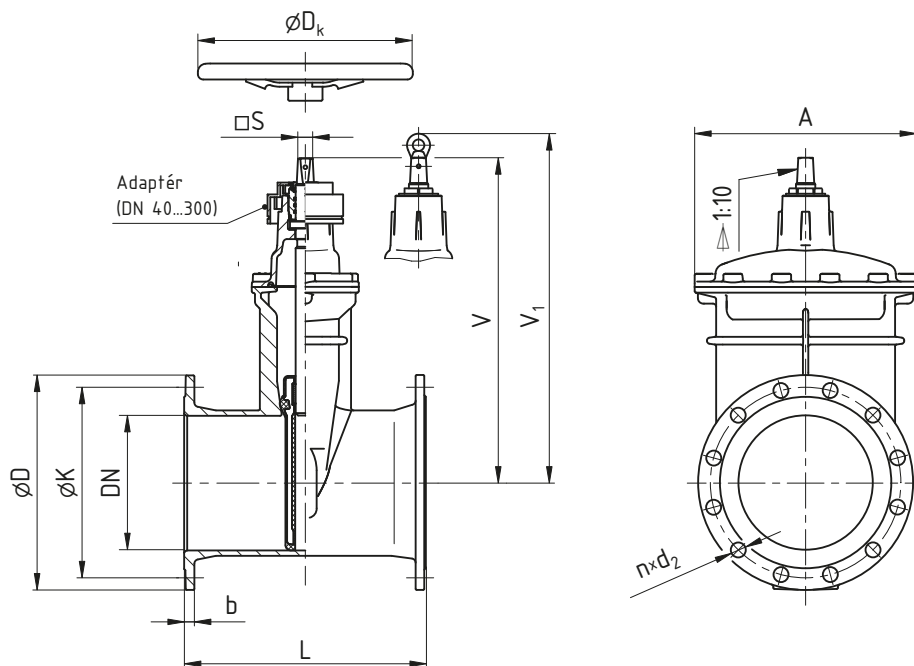

## ROZMĚRY [mm]

Jmenovitá světlost	DN	40	50	65	80	100	125	150	200	250	300	350	400	500	600	600/500	
Stavební délka L	řada 14	140	150	170	180	190	200	210	230	250	270	290	310	350	390	—	
	řada 15	240	250	270	280	300	325	350	400	450	500	550	600	700	—	800	
Konstrukční rozměry	A	121	121	206	206	206	228	252	330	413	472	619	619	726	954	726	
	D <sub>k</sub>	200	200	250	250	300	300	300	400	500	500	500	630	630	720	630	
	s	14,3	14,3	17,3	17,3	19,3	19,3	19,3	24,3	27,3	27,3	27,3	32,3	32,3	36,3	32,3	
	V	228	233	273	278	310	347	386	493	606	670	852	936	1096	1278	1096	
	V <sub>1</sub>	—	—	—	—	—	—	—	537	650	714	867	956	—	—	—	
Připojovací rozměry PN 10	b	volte šoupátko PN 16 (shodné příp. rozměry)								20	22	24,5	26,5	28	26,5	30	30
	D									340	400	455	520	580	670	780	780
	K									295	350	400	460	515	620	725	725
	d <sub>2</sub>									23	23	23	23	28	28	31	31
	počet n									8	12	12	16	16	20	20	20
	šroub									M20	M20	M20	M20	M24	M24	M27	M27
Připojovací rozměry PN 16	b	19	19	19	19	19	19	19	20	22	24,5	26,5	28	31,5	—	—	
	D	150	165	185	200	220	250	285	340	400	455	520	580	715	—	—	
	K	110	125	145	160	180	210	240	295	355	410	470	525	650	—	—	
	d <sub>2</sub>	19	19	19	19	19	19	23	23	28	28	28	31	34	—	—	
	počet n	4	4	4	8 <sup>1)</sup>	8	8	8	12	12	12	16	16	20	—	—	
	šroub	M16	M16	M16	M16	M16	M16	M20	M20	M24	M24	M24	M27	M30	—	—	
Otáčky / zdvih		12	14,5	20,5	21,5	21,5	26,5	32	34	43	51	59	50	64	75,5	64	
Ztrátový součinitel <sup>2)</sup>		0,2	0,17	0,15	0,13	0,12	0,12	0,11	0,1	0,09	0,07	0,06	0,04	0,02	0,01	0,02	
Hmotnost [kg]	Typ 301	8	9	14	16	18	26	33	52	85,9	114,1	247	313,5	458,5	—	—	
	Typ 302	—	—	—	—	—	—	—	54	86	115	247	310	445	705	—	
	Typ 303	9	10	15	17	23	28	35	57	97,5	132	—	—	—	—	—	
	Typ 304	—	—	—	—	—	—	—	57	99	132	276	348	479	—	548	

<sup>1)</sup> 4 díry pouze na požadavek

<sup>2)</sup> Měřeno v poloze "zcela otevřeno"