



**PN 10, 16
DN 40 ... 300**

Popis

- › Měkkotěsnicí plnopřůtočné šoupátko se třemi O-kroužky v ucpávce.
- › Vřeteno točivé nestoupající se závitem uvnitř šoupátkové komory.
- › S certifikací pro použití ve stabilních hasicích zařízeních.
- › Šoupátko je osazeno mechanickým ukazatelem polohy bez koncových snímačů.
- › Klín celopogumován antibakteriální pryží s vedením po celé délce zdvihu.
- › Velmi nízké ovládací momenty díky plastovému vedení na klínu.
- › Bezúdržbové korozivzdorné utěsnění vřetene.
- › Šrouby víka není nutné dodatečně zalévat voskem.
- › Při plně otevřeném šoupátku je možné vyměnit ucpávku i pod tlakem.
- › Konstrukce se zvýšenou bezpečností proti stržení závitu vřetene a vřetenové matice.
- › Vřeteno kované z jednoho kusu se závitem válcovaným za studena.

Ovládání

- › Ručním kolem.
- › Uzávěr zavírá, otáčíme-li ovládacím koncem doprava.

Přípojovací parametry

- › Dle EN 1092-2 s přírubami typ 21, tvar B.
- › Stavební délka dle EN 558 řada 14 (dříve krátká F4)

Materiály hlavních dílů

- › Těleso, víko, klín, plášť ukazatele polohy: tvárná litina EN-GJS-400-15 (GGG-40)
- › Klín: celopogumován antibakteriální pryží EPDM
- › Vřeteno, čep: korozivzdorná ocel 1.4021 (13% Cr)
- › Nástavec: korozivzdorná ocel 1.4308 (13% Cr, 10% Ni)
- › Ukazatel: plast PA6
- › O-kroužky: pryž NBR
- › Spojovací šrouby víka: korozivzdorná ocel A2 dle ISO 3506
- › Ucpávkový šroub, vřetenová matice: kovaná mosaz
- › Ruční kolo: uhlíková ocel

Ochrana proti korozi

- › Těžká protikorozi povrchová ochrana v kvalitě GSK.
- › Litinové díly a kolo uvnitř chráněny epoxidovým povrstvením, vně epoxidovým povrstvením a polyesterovým povrstvením odolným UV záření (odstín červený RAL 3000).

Montáž a údržba

- › Dle návodu na montáž, provoz a údržbu KAT-B 1030.

Zkoušení

- › Zkoušeno vodou dle EN 12266-1, stupeň netěsnosti A.



Použití

- › Obousměrná uzavírací armatura.

Určení

- › Požární voda při dovolené pracovní teplotě do 50 °C
- › Přůtočná rychlost při prac. přetlaku:
 - do 1,0 MPa max. 3 m/s
 - 1,0 – 1,6 MPa max. 4 m/s
- › Pracovní přetlak:
 - max. 1,0 MPa (PN 10)
 - max. 1,6 MPa (PN 16)
- › Podtlak max. 0,01 MPa (90% vakuum)

Na poptávku

- › Ukazatel polohy s mechanickými spínači s kladičkou
- › Ukazatel polohy s indukčními snímači
- › Jiné barevné provedení

STANDARDNÍ NABÍDKA

PN	Jmenovitá světlost DN									
	40	50	65	80	100	125	150	200	250	300
16	■	■	■	■	■	■	■	■	■	■
10								■	■	■

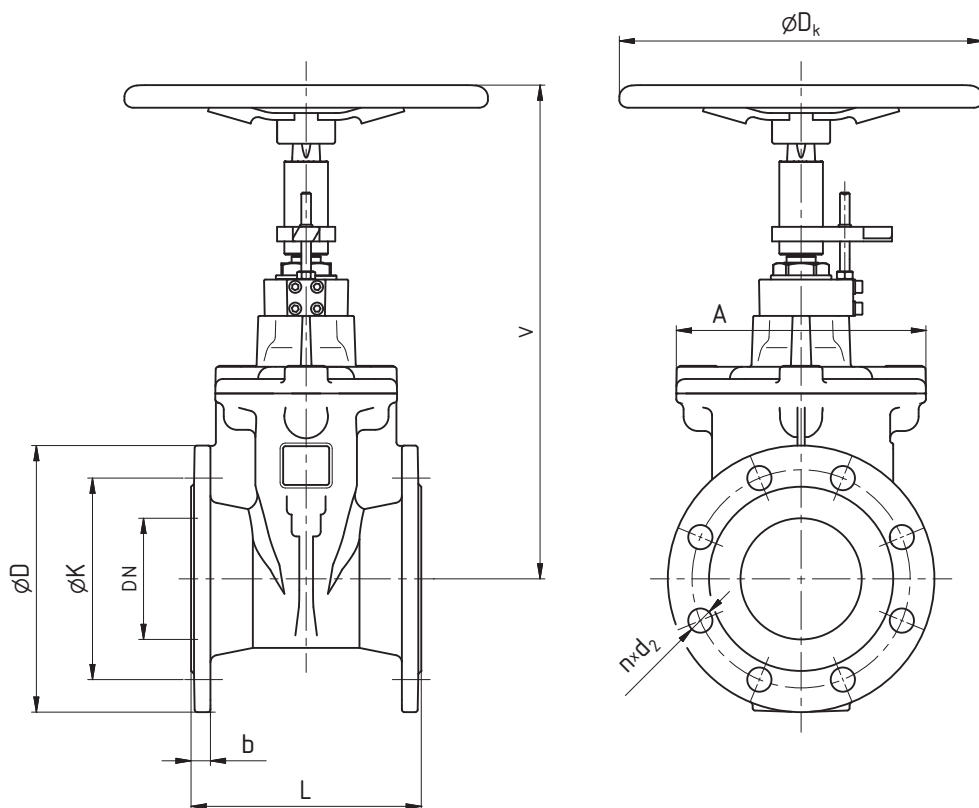

ROZMĚRY [mm]

Jmenovitá světlost	DN	40	50	65	80	100	125	150	200	250	300
Stavební délka	L	140	150	170	180	190	200	210	230	250	270
Konstrukční rozměry	A	121	121	206	206	206	228	252	330	413	472
	D _k	200	200	250	250	300	300	300	400	500	500
	V	311	316	340	345	417	454	493	592	704	768
Připojovací rozměry PN 10	b	volte šoupátko PN 16 (shodné příp. rozměry)							20	22	24,5
	D								340	400	455
	K								295	350	400
	d ₂								23	23	23
	počet n								8	12	12
šroub								M20	M20	M20	
Připojovací rozměry PN 16	b	19	19	19	19	19	19	19	20	22	24,5
	D	150	165	185	200	220	250	285	340	400	455
	K	110	125	145	160	180	210	240	295	355	410
	d ₂	19	19	19	19	19	19	23	23	28	28
	počet n	4	4	4	8	8	8	8	12	12	12
šroub	M16	M16	M16	M16	M16	M16	M16	M20	M20	M24	M24
Otáčky / zdvih		12	14,5	20,5	21,5	21,5	26,5	32	34	43	51
Ztrátový součinitel ¹⁾		0,20	0,17	0,15	0,13	0,12	0,12	0,11	0,10	0,09	0,07
Hmotnost [kg]	PN 10	—	—	—	—	—	—	—	58,3	92,3	121,3
	PN 16	9,9	10,9	15	17	20,4	28,2	34,9	56,8	91,8	120,4

¹⁾ Měřeno v poloze "zcela otevřeno"